

De kappen met aanlashaken

De kappen zijn met bouten aan het frame geschroefd. Op elke kap is standaard een aanlashaak, capaciteit 2000 kg, gemonteerd. Doordat de haken met boutverbindingen zijn gemonteerd zijn ze, indien nodig, makkelijk te vervangen.



BDVEZ

Knijperbak



Borgingen

De hoofdpennen zijn geborgd doordat aan de ene kant de borgingen in de brugstukplaat zijn verzonken en de moeren aan de andere kant zijn geborgd met een borgplaat.

Dubbele meenemers

De BDVEZ is uitgerust met 2 meenemers waardoor de grijper extra stabiliteit heeft en meer krachten kan opvangen.

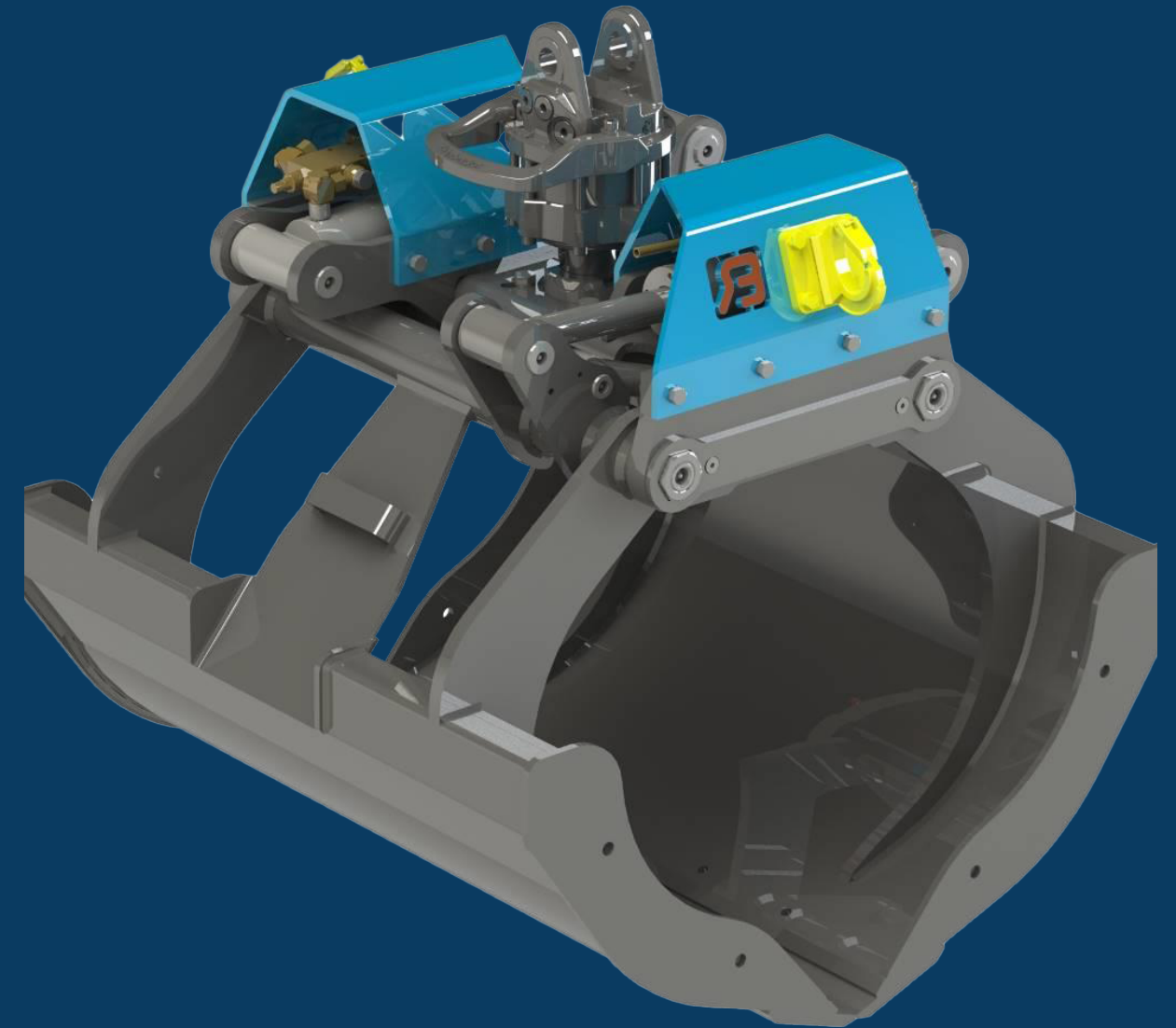
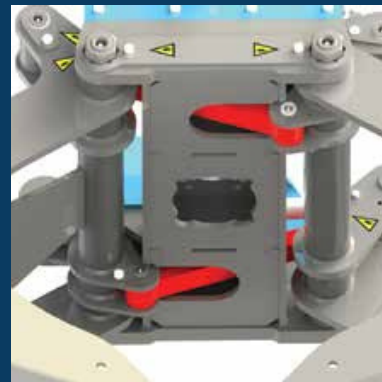

Type	Breedte	Capaciteit	Gewicht
BDVEZ 090	92 cm	440 L	490 kg
BDVEZ 100	102 cm	500 L	510 kg
BDVEZ 120	122 cm	600 L	540 kg

Grijpopening

De BDVEZ heeft een grote grijpopening waarmee ook rijplaten tot 1500 mm e.d. kunnen worden opgepakt.

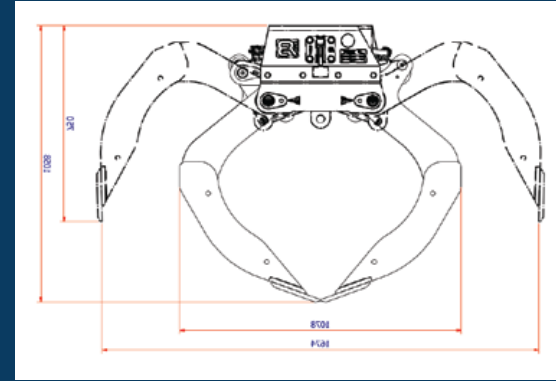

Het gatenpatroon

Het frame is uitgevoerd met het gatenpatroon voor een rotatorflens met 4 gaten en tevens met het gatenpatroon met 6 gaten.

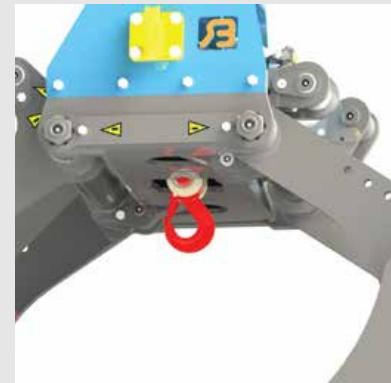

De extra hijshaak

Als optie is een extra hijshaak mogelijk, met een capaciteit van 3150 kg, die midden onder het brugstuk kan worden gemonteerd.

De wisselmessen

De BDVEZ is standaard uitgerust met slijtvaste wisselmessen die met bouten aan de schalen zijn vastgezet. Wanneer de messen zijn versleten kunnen deze worden losgeschroefd en worden omgedraaid om de andere slijtkant te gebruiken.



Terugslagklep

Als extra zekerheid tegen het vallen van de opgepakte last is de grijper uitgerust met een terugslagklep.



Z-kraan plaat

Om de grijper aan de kraan te kunnen opvouwen heeft één schaal een uitsparing waarin een plaat met beugel is gelast. De grijper kan hiermee, bij het opvouwen, worden vastgezet aan de Z-kraan.



Losse zijplaten

Voor het laden en lossen van grint, split e.d. zijn als optie losse zijplaten verkrijgbaar waarmee er een dichte grijper van wordt gemaakt.

