

## Les capots avec crochets

Les capots sont boulonnés au châssis.  
Deux crochets sont montés en standard sur les capots.  
Ils sont boulonnés et sont donc faciles à remplacer si nécessaire.



# BDVEZ XL

## Benne preneuse

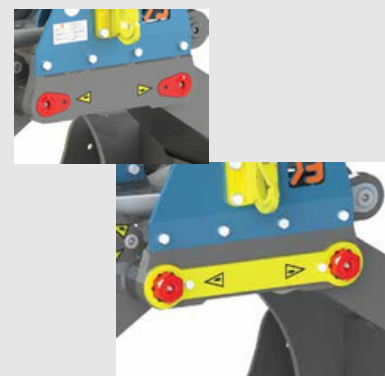

## Sécurité

Les axes principaux ne peuvent pas être démontés sans l'intervention d'un opérateur. Ils ont de chaque côté un détrompeur, un fixe et l'autre démontable

## Double Biellette

Le BDVEZ XL est équipé de deux Biellette croisés, ce qui confère à la benne une stabilité supplémentaire et peut absorber plus de forces.

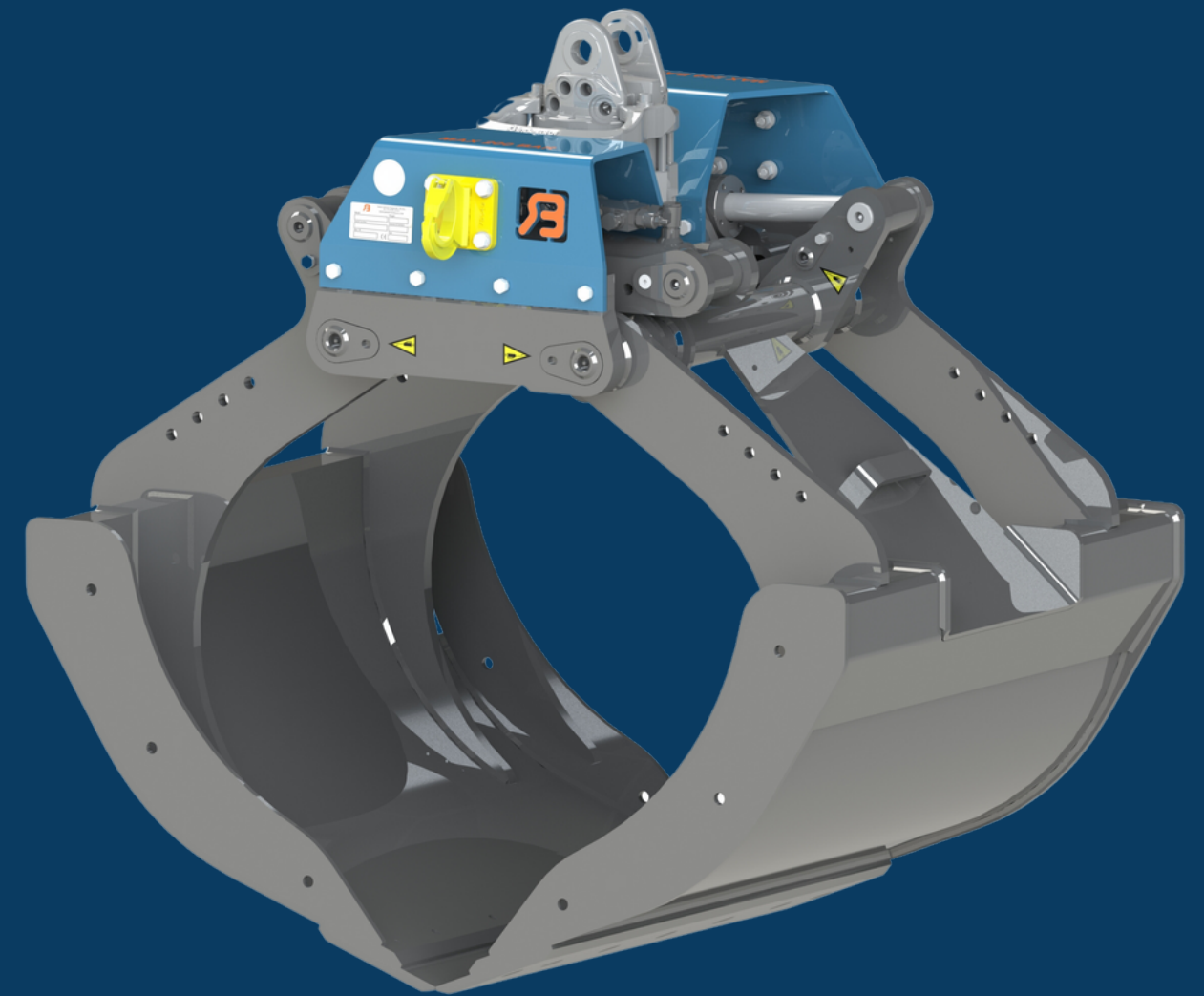

Type	Longueur lame	Capacité	Poids
BDVEZ XL 090	92 cm	580 L	528 kg
BDVEZ XL 100	102 cm	650 L	550 kg
BDVEZ XL 120	122 cm	790 L	593 kg

## Grande ouverture

La BDVEZ XL a une ouverture de préhension extralarge qui permet d'être utilisée pour ramasser des tenailles de passerelles, etc.

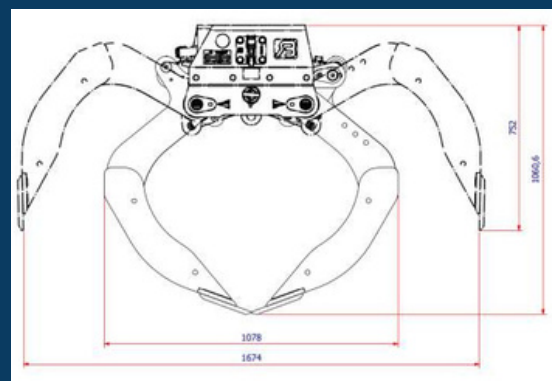

## Modèle des trous

Le châssis est équipé de perçage pour un rotateur avec bride à 4 trous 140 x 140 mm.

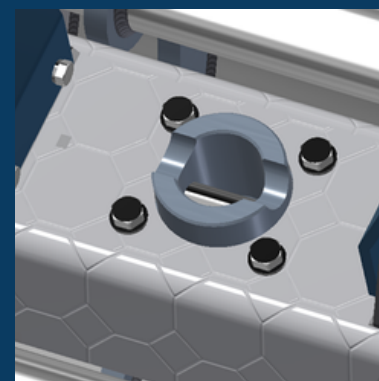

## Le crochet de levage supplémentaire

Un crochet de levage supplémentaire est disponible en option, qui peut être monté au milieu sous l'étrier de tête.

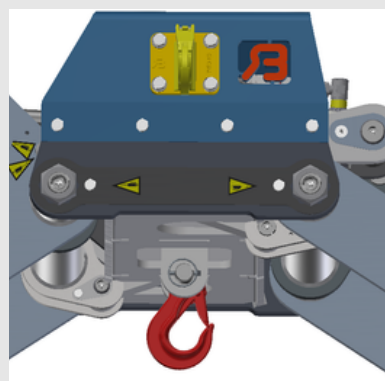

## Les lames réversibles

La BDVEZ XL est équipée en standard de lames réversibles résistantes à l'usure qui sont boulonnées aux coquilles. Lorsque les lames sont usées, elles peuvent être dévissées et retournées pour utiliser l'autre côté d'usure.



## Clapet anti-retour

En cas de dysfonctionnement du système hydraulique de la grue, la pression dans le vérin peut chuter. Pour éviter que la charge tombe du grappin dans de telles situations, elle est équipée en standard d'un clapet anti-retour.

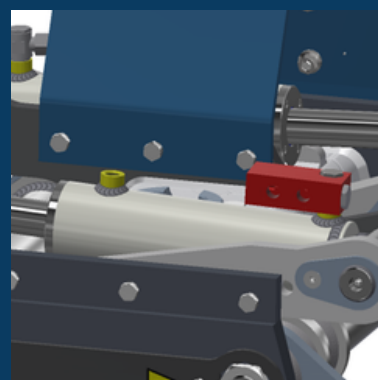

## Plaque de montage

Pour permettre de replier la benne sur la grue, une coque présente un évidement dans lequel une plaque avec support est soudée. La benne peut être fixée à une grue en Z lors du pliage.

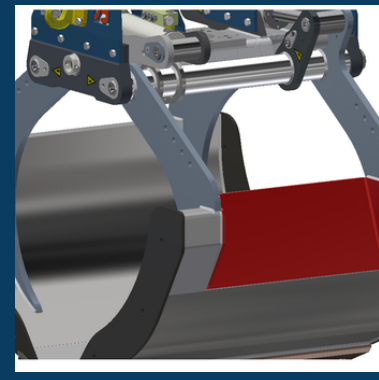

## Accessoires

Pour charger et décharger du gravier, etc., des parois latérales séparées sont disponibles en option, la transformant en benne fermée.

Il est également possible d'installer un ensemble de segments de plaque routière. Cela transforme votre BDVEZ XL en une pince pour plaques de route qui peut facilement saisir des plaques d'une largeur allant jusqu'à 2 000 mm.

