

## De kappen met aanlashaken

De kappen zijn met bouten aan het frame geschroefd. Op elke kap is standaard een aanlashaak gemonteerd. Doordat de haken zijn gebout zijn ze, indien nodig, makkelijk te vervangen.

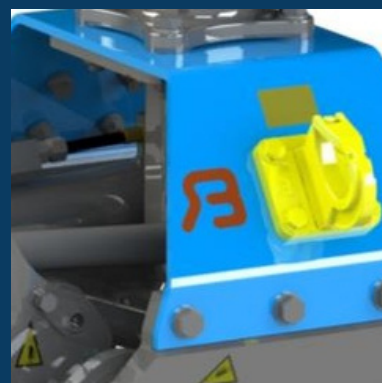

## Borgingen

De hoofdpennen zijn geborgd doordat aan de ene kant de borgingen in de brugstukplaat zijn verzonken en de moeren aan de andere kant zijn geborgd met een borgplaat.

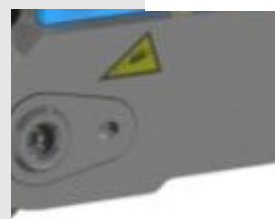

Type	Breedte	Capaciteit	Gewicht	Werkdruk	Knijpkracht
BDV XL 90	92 cm	590 L	580 Kg	250 Bar	30 Kn
BDV XL 100	102 cm	660 L	605 Kg	250 Bar	30 Kn
BDV XL 120	122 cm	800 L	645 Kg	250 Bar	30 Kn

# BDV XL

## Openschalen grijper

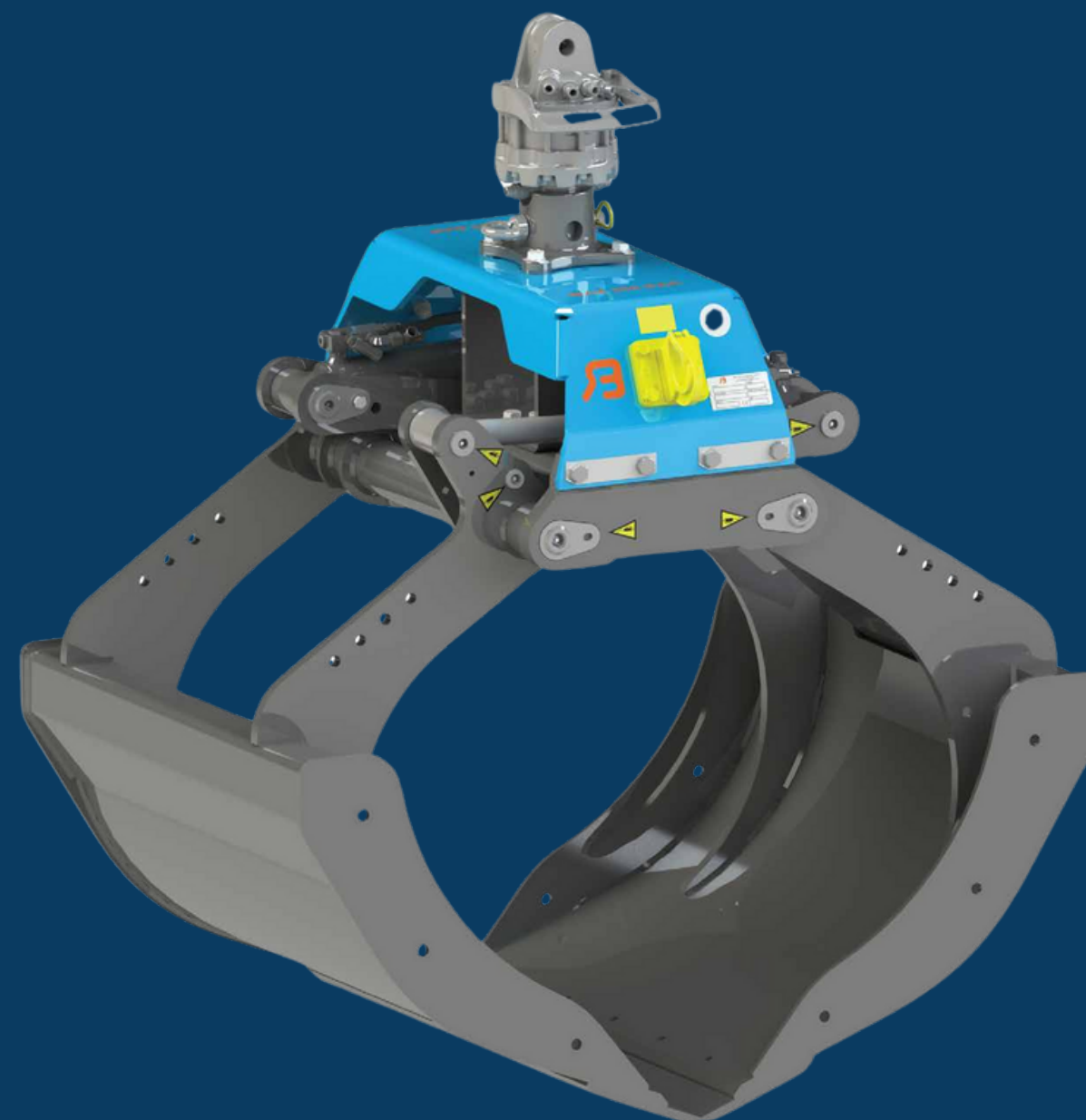

## Grijpopening

De BDV XL heeft een grote grijpopening waarmee ook rijplaten tot een breedte van 1800 mm kunnen worden opgepakt.

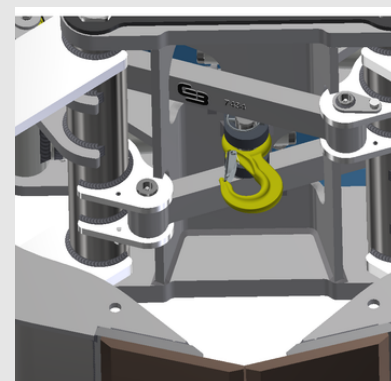
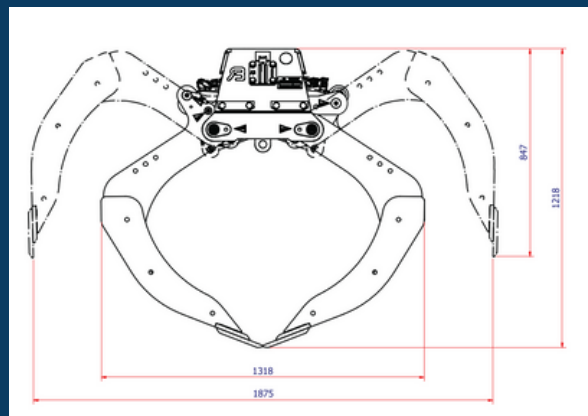

## De extra hijshaak

Als optie is een extra hijshaak mogelijk die midden onder het brugstuk kan worden gemonteerd. Hiermee biedt de BDV XL zeer veel veelzijdigheid.

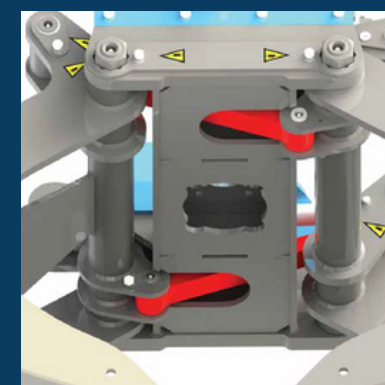

## De dubbele meenemer

De dubbele meenemer garandeert sterkte, stabiliteit en weerstand tegen hoge torsiekrachten.

## De wisselmessen

De BDV XL is standaard uitgerust met slijtvaste wisselmessen die met bouten aan de schalen zijn vastgezet. Wanneer de messen zijn versleten kunnen deze worden losgeschroefd en worden omgedraaid om de andere slijtkant te gebruiken.



## Terugslagklep

Door een storing in het hydraulisch systeem van de kraan kan de druk in de cilinder wegvallen. Om te voorkomen dat in dergelijke situaties de last uit de grijper valt is deze standaard uitgerust met een terugslagklep.

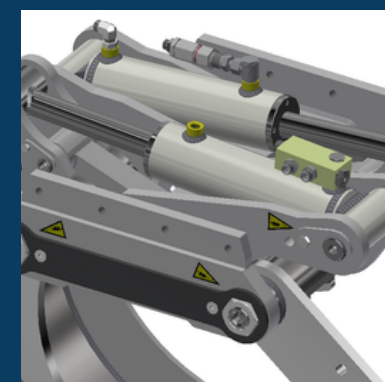
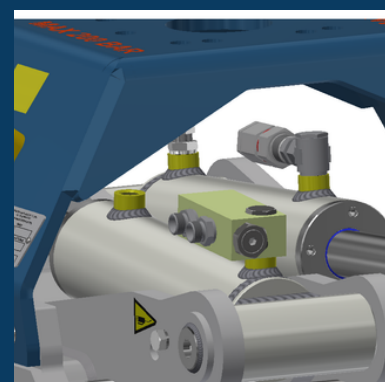

## Twee cilinders

De grijper dankt zijn kracht aan de twee cilinders die niet alleen voor extra kracht maar ook voor extra stabiliteit zorgen.

## Accessoires

Voor het laden en lossen van grint, split e.d. zijn als optie losse zijplaten verkrijgbaar waarmee van de BDV XL een gesloten grijper gemaakt kan worden

Ook is het mogelijk om een set rijplaatsegmenten te monteren. Hiermee verandert u uw BDV XL in een rijplatenklem die rijplaten met een breedte tot 2000mm probleemloos op kan pakken.

