

De kappen met aanlashaken

De kappen zijn met bouten aan het frame geschroefd. Op elke kap is standaard een aanlashaak gemonteerd. Doordat de haken zijn gebout zijn ze, indien nodig, makkelijk te vervangen.



BDVEZ L

Knijperbak



Borgingen

De hoofdpennen zijn geborgd doordat aan de ene kant de borgingen in de brugstukplaat zijn verzonken en de moeren aan de andere kant zijn geborgd met een borgplaat.



Dubbele meenemers

De BDVEZ L is uitgerust met twee kruislings geplaatste meenemers waardoor de grijper extra stabiliteit heeft en meer krachten kan opvangen.

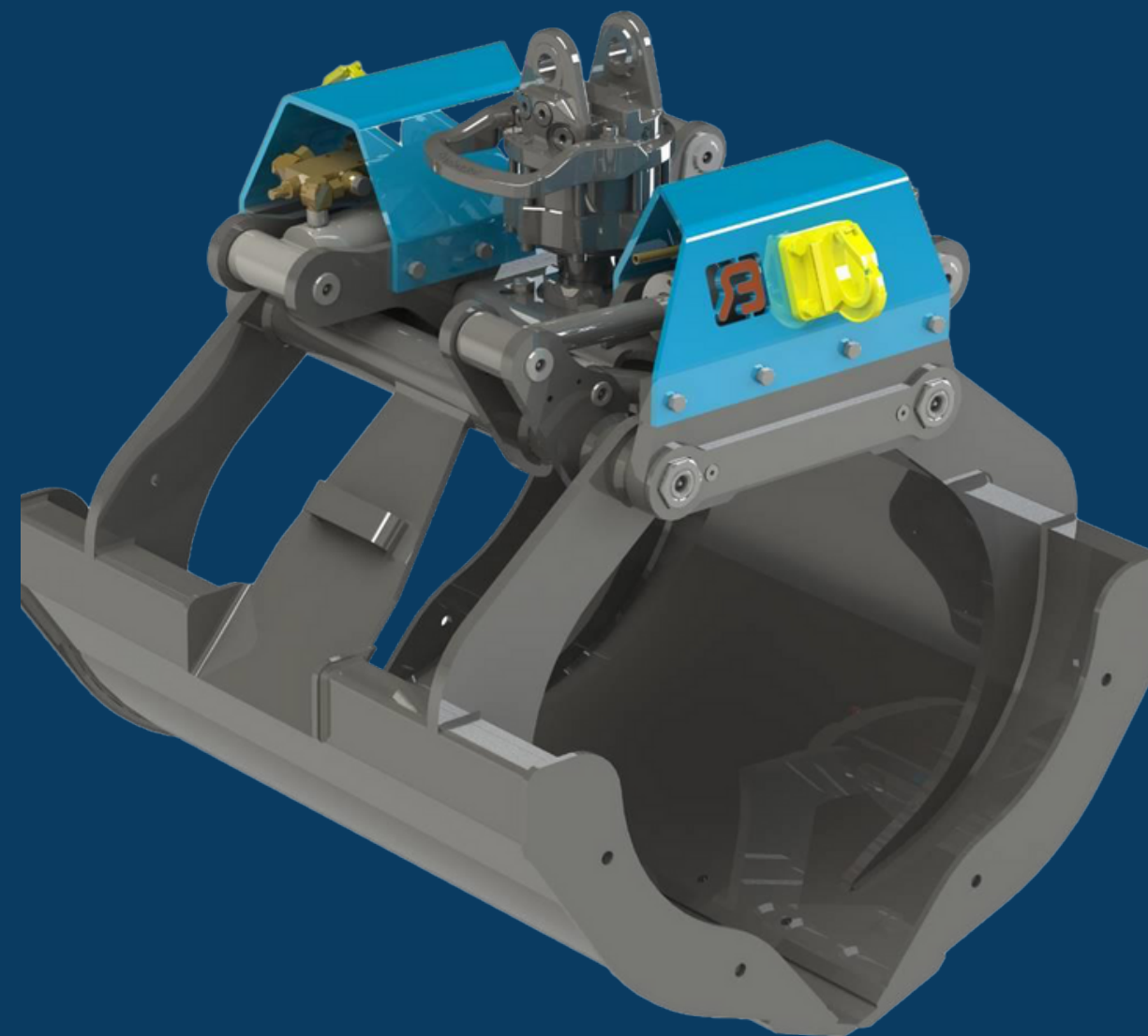

Type	Breedte	Capaciteit	Gewicht
BDVEZ L 090	92 cm	440 L	485 kg
BDVEZ L 100	102 cm	500 L	500 kg

Grijpopening

De BDVEZ L heeft een grote grijpopening waarmee ook rijplaten tot 1500 mm e.d. kunnen worden opgepakt.

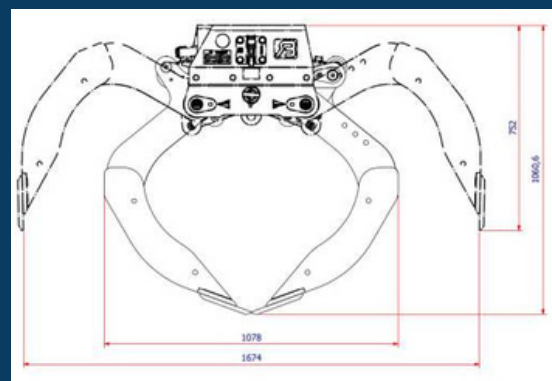

Het gatenpatroon

Het frame is uitgevoerd met het gatenpatroon voor een rotatorflens met 4 gaten.

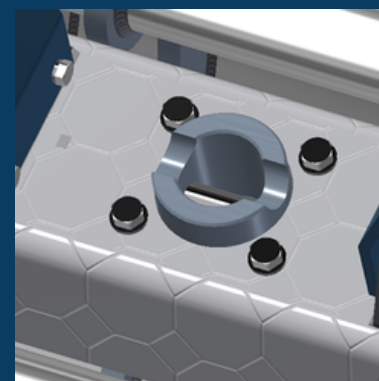

De extra hijshaak

Als optie is een extra hijshaak mogelijk die midden onder het brugstuk kan worden gemonteerd. Hiermee biedt de BDVEZ L zeer veel veelzijdigheid.



De wisselmessen

De BDVEZ L is standaard uitgerust met slijtvaste wisselmessen die met bouten aan de schalen zijn vastgezet. Wanneer de messen zijn versleten kunnen deze worden losgeschroefd en worden omgedraaid om de andere slijtkant te gebruiken.



Terugslagklep

Door een storing in het hydraulisch systeem van de kraan kan de druk in de cilinder wegvallen. Om te voorkomen dat in dergelijke situaties de last uit de grijper valt is deze standaard uitgerust met een terugslagklep.

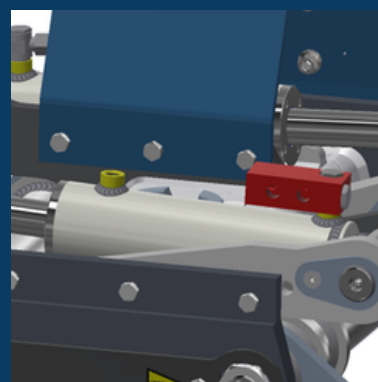

Bevestigingsplaat

Om de grijper aan de kraan te kunnen opvouwen heeft één schaal een uitsparing waarin een plaat met beugel is gelast. De grijper kan hiermee, bij het opvouwen, worden vastgezet aan een Z-kraan.



Accessoires

Voor het laden en lossen van grint, split e.d. zijn als optie losse zijplaten verkrijgbaar waarmee er een dichte grijper van wordt gemaakt.

Ook is het mogelijk om een set rijplaatsegmenten te monteren. Hiermee verandert u uw BDVEZ L in een rijplatenklem die rijplaten met een breedte tot 2000mm probleemloos op kan pakken.

