

De kappen met aanlashaken

De kappen zijn met bouten aan het frame geschroefd. Op elke kap is standaard een aanlashaak gemonteerd. Doordat de haken zijn gebout zijn ze, indien nodig, makkelijk te vervangen.



BDVEZ XL

Knijperbak



Borgingen

De hoofdpennen zijn geborgd doordat aan de ene kant de borgingen in de brugstukplaat zijn verzonken en de moeren aan de andere kant zijn geborgd met een borgplaat.

Dubbele meenemers

De BDVEZ XL is uitgerust met twee kruislings geplaatste meenemers waardoor de grijper extra stabiliteit heeft en meer krachten kan opvangen.

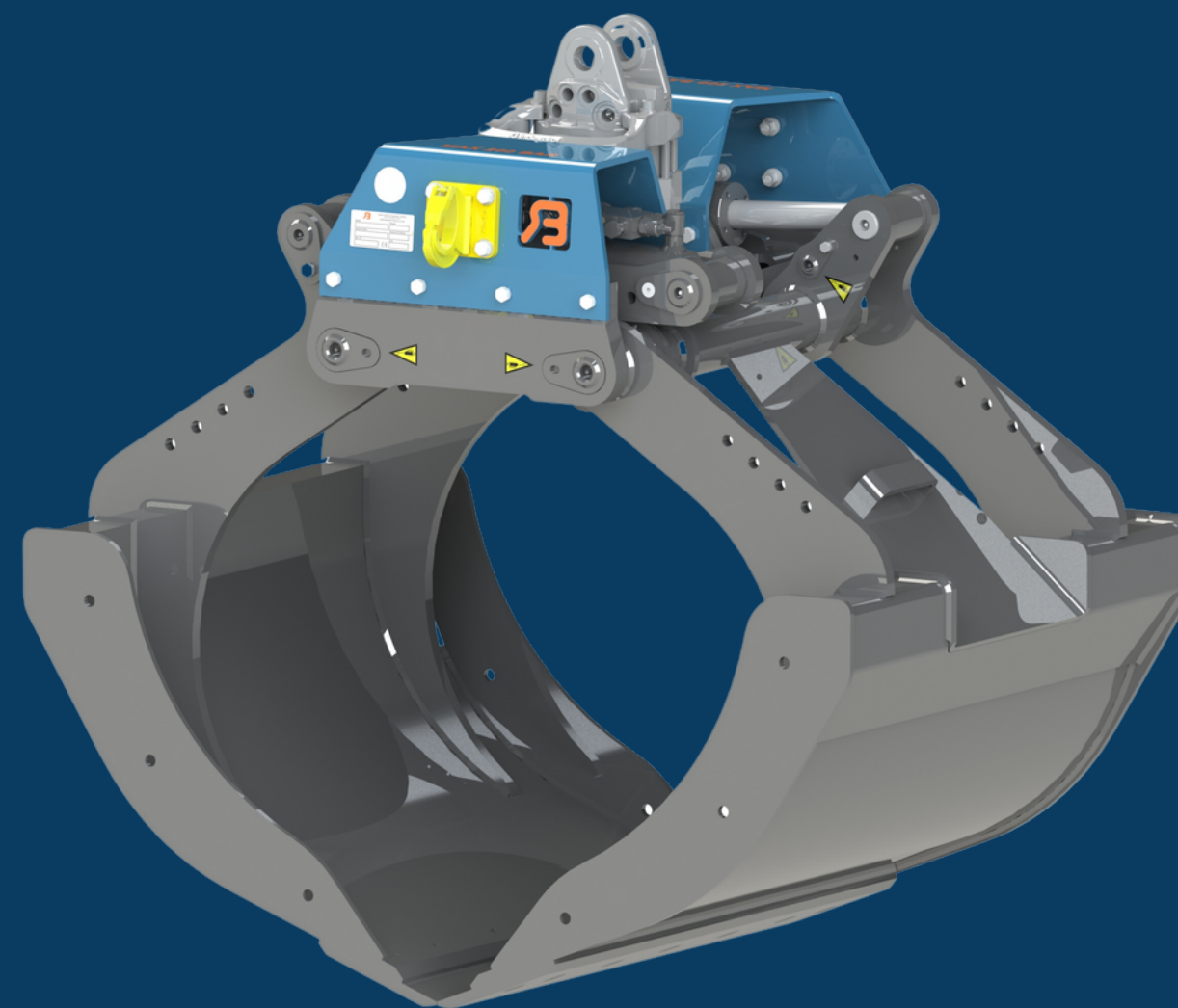

Type	Breedte	Capaciteit	Gewicht
BDVEZ XL 090	92 cm	580 L	528 kg
BDVEZ XL 100	102 cm	650 L	550 kg
BDVEZ XL 120	122 cm	790 L	593 kg

Grijpopening

De BDVEZ XL heeft een grote grijpopening waarmee ook rijplaten tot 1500 mm e.d. kunnen worden opgepakt.

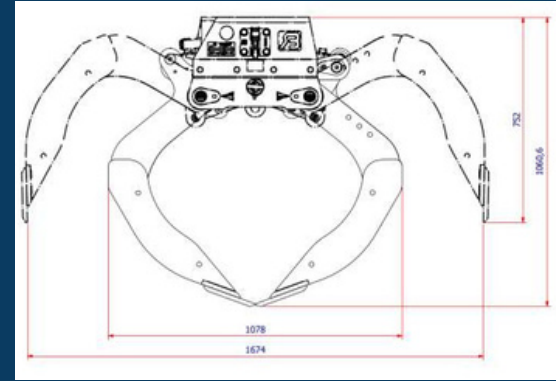

Het gatenpatroon

Het frame is uitgevoerd met het gatenpatroon voor een rotatorflens met 4 gaten.

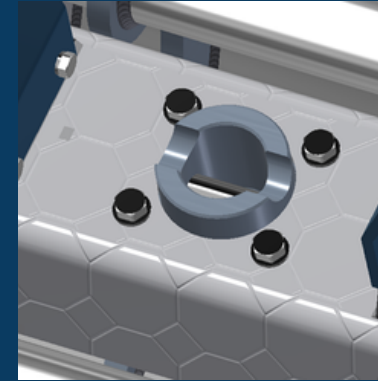

De extra hijshaak

Als optie is een extra hijshaak mogelijk die midden onder het brugstuk kan worden gemonteerd. Hiermee biedt de BDVEZ XL zeer veel veelzijdigheid.

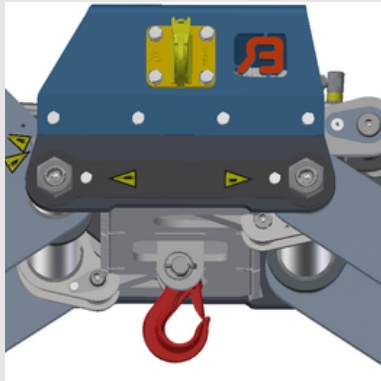

De wisselmessen

De BDVEZ XL is standaard uitgerust met slijtvaste wisselmessen die met bouten aan de schalen zijn vastgezet. Wanneer de messen zijn versleten kunnen deze worden losgeschroefd en worden omgedraaid om de andere slijtkant te gebruiken.



Terugslagklep

Door een storing in het hydraulisch systeem van de kraan kan de druk in de cilinder wegvallen. Om te voorkomen dat in dergelijke situaties de last uit de grijper valt is deze standaard uitgerust met een terugslagklep.

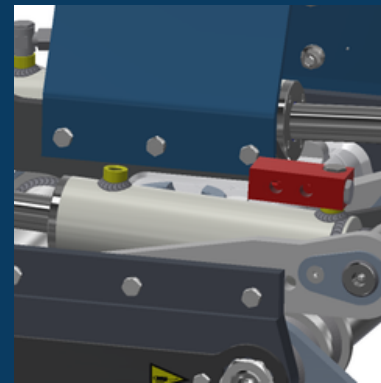

Bevestigingsplaat

Om de grijper aan de kraan te kunnen opvouwen heeft één schaal een uitsparing waardoor de grijper bij het opvouwen van de kraan om de kraanboom heen komt te liggen.

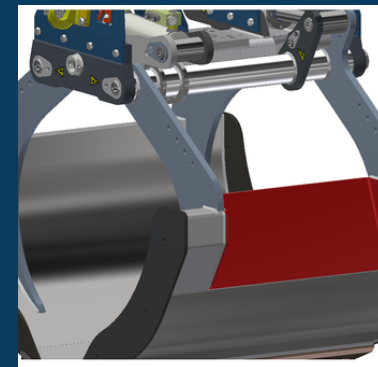

Accessoires

Voor het laden en lossen van grint, split e.d. zijn als optie losse zijplaten verkrijgbaar waarmee er een dichte grijper van wordt gemaakt.

Ook is het mogelijk om een set rijplaatsegmenten te monteren. Hiermee verandert u uw BDVEZ XL in een rijplatenklem die rijplaten met een breedte tot 2200 mm probleemloos op kan pakken.

